

# SPK, CRK, MTR



---

## **EC/EU Declaration of conformity**

We, Grundfos, declare under our sole responsibility that the products MTR, SPK, MTH, MTC, MTS, to which the declaration below relates, are in conformity with the Council Directives listed below on the approximation of the laws of the EC/EU member states.

### **Machinery Directive (2006/42/EC).**

Standard used: EN 809:1998, A1:2009.

### **EcoDesign Directive 2009/125/EC**

### **RoHS Directives: (2011/65/EU and 2015/863/EU)**

Standard used: EN IEC 63000:2018

This EC/EU declaration of conformity is only valid when published as part of the Grundfos installation and operating instructions or safety instructions (publication number 98476088, 96440790, 96496967, 98189180)

Bjerringbro January 1, 2022



Jimm Feldborg  
Head of PD Industry  
GRUNDFOS Holding A/S  
Poul Due Jensens Vej 7  
8850 Bjerringbro, Denmark

Person authorized to compile technical file and empowered to sign the EC/EU declaration of conformity.

# 安全上のご注意

- ➔ ご使用（据付、運転、保守・点検等）の前に、必ずこの取扱説明書とその他の付属書類をすべて熟読し、正しくご使用ください。機器の知識、安全の情報そして、注意事項のすべてについて習熟してからご使用ください。
- ➔ この取扱説明書では、安全注意事項のランクを「危険」「注意」として区分してあります。

**⚠ 危険** : 取扱いを誤った場合、危険な状態が起こりえて、死亡又は重傷を受ける可能性が想定される場合。

**⚠ 注意** : 取扱いを誤った場合、危険な状況が起こりえて、中程度の傷害や軽傷を受ける可能性が想定される場合及び物的損害だけの発生が想定される場合。

なお、**⚠ 注意** に記載した事項でも、状況によっては重大な結果に結びつく可能性があります。

いずれも重要な内容を記載していますので必ず守ってください。

## ⚠ 危険

### (全般)

- 爆発性雰囲気中では使用しないでください。
- メンテナンス等、保守の目的で作業する場合は、必ず電源を切って作業してください。
- 運搬、設置、配管・配線、運転・操作、保守・点検の作業は、専門知識のある人が実施してください。感電、けが、火災等のおそれがあります。

### (配管・配線)

- 電源ケーブルとの結線は、取扱説明書によって行ってください。感電や火災のおそれがあります。
- ポンプの運転は、この取扱説明書に記載されている容量の漏電ブレーカをつけて御使用ください。感電や火災等のおそれがあります。

### (据付・調整)

- アース用端子を確実に接地してください。感電のおそれがあります。

### (運転)

- 運転中、回転体（シャフト、カップリング等）へは絶対に接近又は接触しないでください。巻き込まれ、けがのおそれがあります。
- 停電した時は必ず電源スイッチを切ってください。けがのおそれがあります。
- ポンプを締め切り状態や、取扱説明書に記載の最小流量以下での連続運転はしないでください。インペラーの摩擦熱によって、液温が急激に上昇し、やけど、液漏れの原因となります。
- 空運転（ポンプ内部に搬送液がない時の運転）はしないでください。ポンプ破損の原因となります。

 **注 意****(全 般)**

- ポンプの仕様以外で使用しないでください。感電、けが、破損等のおそれがあります。
- ポンプ及び電動機の開口部に、指や物を入れないでください。  
感電、けが、火災等のおそれがあります。
- 損傷した電動機を使用しないでください。けが、火災等のおそれがあります。
- お客様による製品の改造は、当社の保証範囲外ですので、責任を負いません。
- 銘板を取り外さないでください。

**(輸送・運搬)**

- 運搬時は、落下、転倒すると危険ですので、十分ご注意ください。
- 装置に据え付けた後、ポンプのハンドルなどポンプ本体の部分を利用して、装置全体を吊り上げることは避けてください。  
吊り上げる前に銘板、梱装箱、外形図、カタログ等により、ポンプの質量を確認し、吊り具の定格荷重以上のポンプは吊らないでください。

**(開 梱)**

- 天地を確認の上、特に木枠梱包はクギに注意して開梱してください。  
けがのおそれがあります。
- 現品が注文通りのものかどうか、確認してください。  
間違った製品を設置した場合、けが、破損等のおそれがあります。

**(据付・調整)**

- ポンプを定常運転する前に本取扱説明書を参考にして、回転方向を確認してください。  
けが、装置破損のおそれがあります。
- ポンプには絶対に乗らないようにしてください。  
ポンプの破損や、けがのおそれがあります。
- スターデルタ始動を行う場合、一次側に電磁開閉器付のもの（3 コンダクタ方式）を選定してください。火災のおそれがあります。
- 400V 級インバータで電動機を駆動する場合、インバータ側で抑制フィルタやリアクトルを設置するか、電動機側で絶縁を強化したものをご使用ください。  
絶縁破壊による破損、火災のおそれがあります。
- 電動機の周囲には通風を妨げるような障害物を置いたり可燃物を置かないでください。  
冷却が疎外され、異常加熱や火災、やけど等のおそれがあります。
- 運転前にはカップリングの締め付けボルトは、確実に締め付けてください。  
破片飛散によるけが、装置破損のおそれがあります。
- 電動機単体での回転方向の確認は行わないでください。カップリング取付時にシャフト位置調整が必要な為、シャフト位置不具合によりポンプを破壊する原因となります。

**(配管・配線)**

- 配線は、電気設備技術基準や内線規程にしたがって施工してください。  
焼損や火災のおそれがあります。
- 電動機保護装置が電動機に内蔵されていません。  
過負荷保護装置は電気設備技術基準により取付が義務づけられています。  
過負荷保護装置以外の保護装置（漏電遮断器等）も設置することを推奨します。  
焼損や火災のおそれがあります。



## 注 意

### (運 転)

- 運転中、電動機はかなり高温になります。手や体を触れないようにご注意ください。やけどのおそれがあります。
- 異常が発生した場合は直ちに運転を停止してください。感電、けが、火災等のおそれがあります。
- 一般仕様のポンプを許容以上の高温液（カタログの許容液温を御参照下さい）には使用しないで下さい。ポンプが故障し、漏電や感電などの原因となります。

### (保守・点検)

- 絶縁抵抗測定の際は、ポンプ本体に触れないでください。感電のおそれがあります。
- ポンプの本体は高温になるので、素手でさわらないでください。やけどのおそれがあります。

### (修理・分解・改造)

- 修理、分解は、必ず専門の担当者が行ってください。改造は行わないでください。感電、けが、火災等のおそれがあります。

### (廃 棄)

- このポンプやその部品を廃棄処分する場合は、公的廃棄物収集サービス又は、廃棄物回収業者ににご相談ください。

## 安全のために次のことは必ず守ってください



## 安全上の注意事項

正しくお使いいただくために、ご使用前に必ず取扱説明書をお読みください。  
また安全上、下記事項は特に注意してください。

- (1) この機器の回転部に接触すると重傷を負う可能性がありますので、関係者以外は操作出来ない配慮をしてください。
- (2) 周囲に爆発性、引火性、腐食性ガスのない場所に設置してください。
- (3) ご使用前に必ず接地（アース）を取り付けてください。
- (4) 部品を取り外して他の機器に使用したり、指定以外の商品を使用しないでください。
- (5) 仕様書、契約書、取扱説明書に記載された運転条件以外では、絶対に運転しないでください。

「安全上のご注意」を逸脱した取扱いによって発生した事故の責任はいっさい負いません。

## 保 証

納入品の保証期間は、納入日より1ヶ年といたします。ただし、保証は日本国内で使用される場合に限りです。

保証期間中に本取扱説明書に従った製品仕様範囲内の正常な使用状態で故障を生じた場合は、故障部分の交換又は修理を無償で行います。この場合、無償交換、修理は、納入品の故障、破損部分の交換又は修理に限られ、その他の費用の負担、損害についての責任は免除させていただきます。

但し、次に該当する場合は、この保証の範囲から除外させていただきます。

- (1) 不適当な取り扱い、使用、ならびに保存により生じた故障、破損
- (2) 納入品以外の機器が原因による故障、破損
- (3) 当社以外の修理、改造による故障、破損
- (4) 当社指定品以外の部品を使用した場合の故障、破損
- (5) 火災、地震、天災などの災害および不可抗力による故障、破損

## 修 理 ・ ア フ タ ー サ ー ビ ス

納入品に故障があることを発見したときは、直ちに購入先または弊社サービスまでご連絡下さい。納入日より1ヶ年以内にご連絡がない場合は、故障、破損部分の交換又は修理は有償となります。また、いかなる場合においても、その他の費用の負担、損害についての責任は免除させていただきます。

故障の連絡の際、銘板記載事項（型式、製造番号など）と故障状況をお知らせください。

## 消 耗 部 品 と 定 期 点 検

### 消耗部品交換の目安

ポンプ部 .....	3～4年に一度
電動機部 .....	1～2年に一度

### 定期点検

長期に渡り安定した性能を得る為には、1年に一度点検を施し異常が無いか、変化が無いか以下の点を調査・測定し記録し対策をしてください。

流量、圧力：異常がある場合はポンプ部の分解点検をします。

電流値、絶縁抵抗値：電動機交換等の処理をします。

	<b>注 意</b>
---	------------

<p>据付前に必ずこの取扱説明書とその他の書類を熟読し、正しくご使用ください。また、据付は法律等に従って行ってください。</p>
--

## ■ 1. 取扱注意

ポンプ全体を持ち上げる際、次のことに注意ください。

	<b>注 意</b>
---	------------

<p>電動機に取り付いているアイボルトでポンプ全体を吊り上げないでください。</p>
--

- |  |
|--|
| <ul style="list-style-type: none"> <li>● グルンドフォス製電動機（出力 7.5kW 以下）付のポンプは、ストラップ等を使用しポンプヘッド部分から吊り上げてください。</li> <li>● グルンドフォス製電動機（出力 11kW 以上）付のポンプは、電動機の吊り上げ用穴を利用し吊り上げてください。</li> <li>● グルンドフォス製以外の電動機の付いたポンプは、ストラップ等を使用しポンプヘッド部分から吊り上げてください。</li> </ul> |
|--|

## ■ 2. 用途

グルンドフォス製 SPK, CRK, MTR ポンプは、クーラント液、潤滑液または洗浄液などの加圧、循環、移送の用途で使用できます。

### 2.1. 取扱液

清水、温水、水溶性、油性切削液など。（長繊維、高濃度のスラリー液は除きます。）また、非爆発性で化学的にポンプ材質を汚染しない液であること。濃度や粘度が清水より高い液体に使用するときは、必要に応じて適度な高出力電動機を使用してください。

### MTR, CRK, SPK

工作機械やタンク上面にポンプを取り付けるよう設計された装置の液体搬送に使用できません。

### MTR I , CRK I , SPK I

接液部がすべてステンレスを必要とする装置には MTR I , CRK I , SPK I ポンプを使用してください。（オプション）

### ■ 3. 型式表示の見方

#### 3.1. SPK の場合

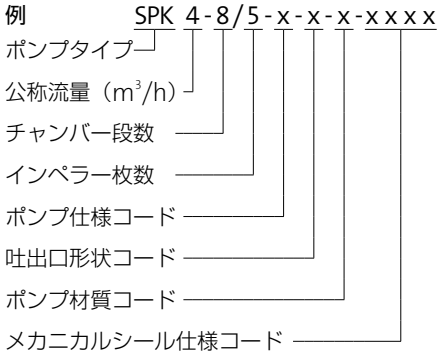

#### 3.2. CRK の場合

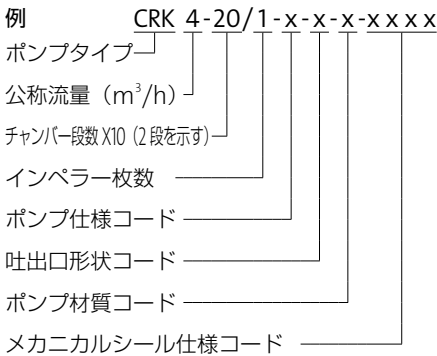

#### 3.3. MTR1,3,5,10,15,20 の場合

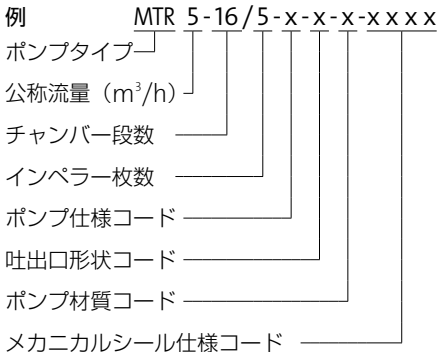

#### 3.4. MTR8,32,45,64 の場合

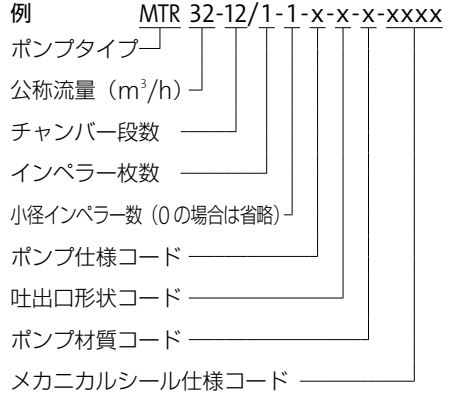



## ■ 4. 技術データ

	SPK	CRK	MTR
液 温	-10℃ から +90℃	-10℃ から +90℃	-10℃ から +90℃
許容耐圧	1.0MPa	2.5MPa	2.5MPa

### 4.1. 周囲温度、湿度

最高周囲温度 40℃、最高湿度 90%  
周囲温度が+40℃を超える場合または、電動機が海拔レベル1,000mを超える場所に設置される場合には、電動機の出力容量を上げてください。  
詳細は別途弊営業にお問い合わせください。

### 4.2. 最小流量

オーバーヒートの危険があるため、最小流量以下でのポンプ運転は厳禁です。

単位：ℓ/min

ポンプタイプ	-10℃～ +80℃以下	+80℃～ +90℃以下
SPK1	2	8
CRK2,SPK2	3	8
CRK4,SPK4	6	17
MTR8,SPK8	13	33
MTR1	2	3
MTR3	6	9
MTR5	10	15
MTR10	20	30
MTR15	30	45
MTR20	40	60
MTR32	55	125
MTR45	75	170
MTR64	110	250



### 注 意

ポンプは絶対に吐出バルブを閉めたまま運転してはなりません。

### 4.3. 電気データ

電動機銘板をご参照ください。

### 4.4. 起動、停止の頻度（電動機）

4.0kW以下：最高100回/時

5.5kW以上：最高20回/時



### 注 意

高頻度の始動/停止の繰り返しは、電動機、電磁接触器の寿命を著しく縮めるだけでなく、ポンプ部の早期損傷に繋がる場合があります。

ポンプを含めた総合での許容発停回数は、使用圧力、使用状況によって異なりますが使用圧力が1.0MPaを超える様なポンプの場合には可能な限り発停回数を減らすか、連続運転を推奨いたします。連続運転をする場合でもバルブ切り替え制御を行う場合は、吐出時とリリース時の圧力変動巾を可能な限り小さくしてください。

## ■ 5. 据付

### ⚠ 危険

ポンプ本体は高温になるので手で触らないでください。火傷の恐れがあります。

### 5.1. ポンプ設置

SPK, CRK, MTR ポンプは、タンクの上面に直接、垂直に設置されるように設計されています。タンク上面のポンプ取り付け穴にポンプを設置し、4本のボルトでポンプフランジ部分をタンクにしっかりと固定してください。

据付に必要な寸法は次のとおりです。

ポンプタイプ	D1	D2	D3	D4	D5	D6	H	L	T	C	X
SPK1,2,4	100	115	130	—	—	—	25	64	19	20A (Rp3/4)	7.5
SPK8 CRK2,4 MTR1,3,5,8	140	160	180	—	—	—	32	100	21	32A (Rp1 1/4)	7.5
MTR10,15,20	200	225	250	—	—	—	45	125	—	50A (Rp2)	9
MTR32	190	220	250	65	145	185	95	150	—	65A (フランジ JIS20K 相当)	12
MTR45,64	240	265	290	80	160	200	120	165	—	80A (フランジ JIS20K 相当)	12

図 1. SPK, CRK, MTR1,3,5,8,10,15,20 の場合



図 2. MTR32,45,64 の場合



SPK / CRK2,4 / MTR1 ~ 20 のコード：  
 □-M-A（鋳鉄製吐出ケーシング）は吐出口  
 形状が図 3 のようになっており、角型のフラン  
 ジにて接続することも可能です。

図 3.

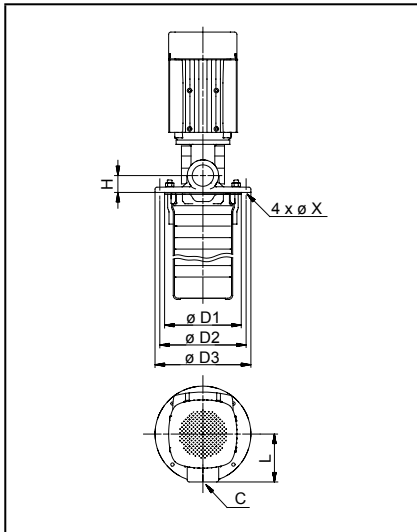
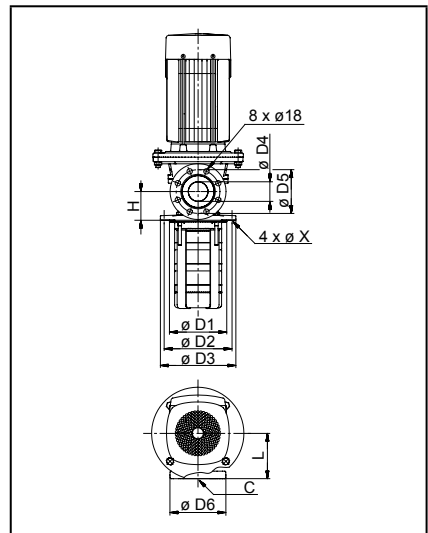

図 4. 相フランジセット



**⚠ 注 意**

フランジ部の接続の際、O-リングをO-リング溝に確実に挿入して取り付けてください。（グリスなどを使用すると比較的容易に行なえます。）  
 フランジの取付ボルトは均等に締め付けてください。

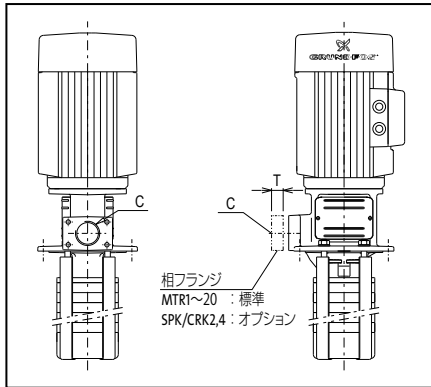
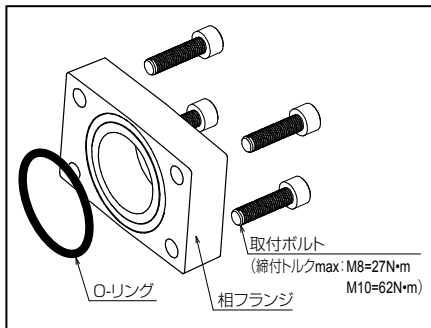
- ポンプの保守点検のために図 5 を参考にし  
 での D1 ~ D3 寸法の空間を確保すること  
 をお奨めします。

図 5.

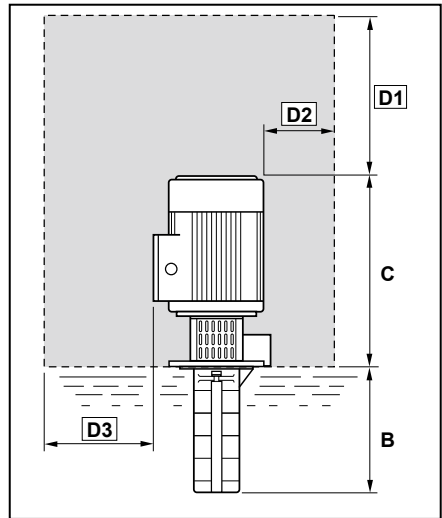

寸 法	
B	機種により異なる
C	機種により異なる
D1	B 寸法 + 30mm 以上
D2	150mm 以上
D3	200mm 以上

## 5.2. 吸込条件

ポンプ底面からタンクの底面までの距離は25mm以上離してください。(異物がタンク底に滞留する場合は、滞留した異物を吸い込まない位置までこの距離を大きくしてください。)

最低運転水位は必ずポンプ底面からAmm以上に設定してください。(ポンプ性能を十分に発揮するために必要な水位)

水位がAからBの間にある場合は、プライミングスクリュウにより空運転を防ぐことが期待できます。

注) MTR32,45,64にはプライミングスクリュウがありませんので、常時Amm以上の水位を保ってください。

ポンプタイプ	A [mm]	B [mm]
SPK	45	30
CRK2,4 MTR1,3,5	41	28
MTR8	41	25
MTR10,15,20	50	25
MTR32,45,64	70	—

図 6. SPK1,2,4,8



図 7. CRK 2,4 / MTR 1,3,5,8



図 8. MTR 10,15,20

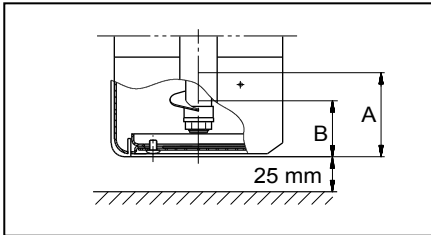

図 9. MTR 32,45,64

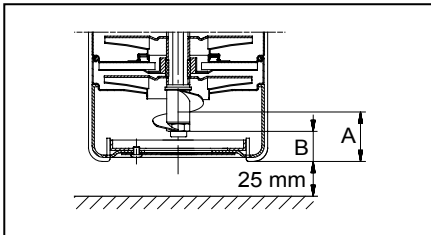

## ■ 6. 結線

結線は専門の技術者が法に従い、行ってください。

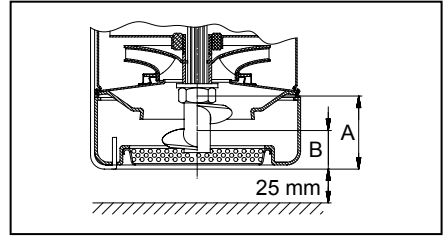
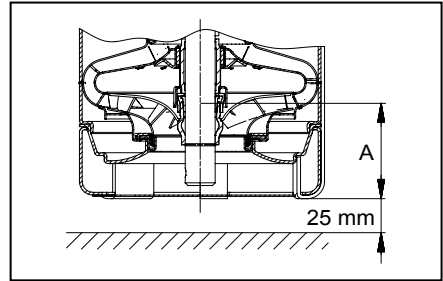
### ⚠ 注意

ターミナルボックスの蓋を外す前、及びポンプ取り外しの前には、電源を必ず切っておいてください。  
ポンプを外部の電源スイッチに接続する場合は、端子と端子の間の距離は3mm以上となるようにしてください。

作動電圧と周波数は電動機の銘板に表示されています。電源がこの条件にあっているか確認してください。

三相電動機は電動機スタータに接続してください。

ターミナルボックス位置は90度間隔で4方向に変更することができます。

1. 必要に応じてカップリングガードを外します。カップリングは外さないでください。
2. 電動機をポンプに固定しているボルトを外します。
3. 電動機を希望の方向に回します。
4. 電動機固定ボルトを締め付けます。
5. カップリングガードを元の位置に取り付けます。

結線は、ターミナルボックス蓋の内側にある配線図を見ながら行ってください。

図 10. ターミナルボックス位置

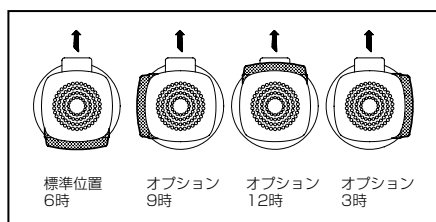

ターミナルボックスカバーの締付トルク：

電動機 (容量 kW)	推奨締付トルク N・m
1.1 まで	1.6 ~ 2.0
1.5 以上	3.4 ~ 4.5

### 6.1. インバータの使用

グランドフォス製電動機を使用の場合：

グランドフォス製の三相電動機は、すべてインバータ接続が可能です。

インバータの種類により電動機接続時に電動機騒音値が高くなることがあります。さらにピーク電圧により電動機が破損する場合があります。

### ⚠ 注意

グランドフォス製電動機 1.5kW 以下の場合（電動機銘板を参照ください）は、電源の端子間にピーク値が650Vを超える電圧がかからないようにしてください。  
グランドフォス製電動機 1.5kW より高出力の場合は、ピーク値が850Vを超える電圧がかからないようにしてください。

インバータと電動機間に LC フィルターを取り付けると騒音の増加や高いピーク電圧を防ぐことができます。

詳しくはインバータメーカーや電動機メーカーにお問い合わせください。

グランドフォス製以外の電動機を使用の場合：

グランドフォスまたは、各電動機メーカーにお問い合わせください。

インバータ運転の場合：

インバータを介した電動機への印加電圧が、正弦波ではなく、且つ高調波を含んでいるため、インバータの種類によっては、電動機を過熱させる恐れがあります。

電動機の電流波形を正弦波に近づける正弦波 PWM 方式インバータなどがありますが、上記傾向は存在します。

更に、運転回転数が低すぎる場合は、振動、異音、ポンプ空運転の原因となり、ポンプ摺動部品（メカニカルシール、ポンプ内部軸受）の破損の原因となりますので、ご注意ください。

従い、インバータを介した運転の場合は、ご使用になられるインバータと電動機の適合試験を行って決定してください。また、インバータによる運転方法はポンプ揚水試験を行ってポンプが空運転にならないような方法を決定してください。

※50Hz以下で起動する場合は、ポンプ、配管内の空気が抜けにくくなるため、ポンプ停止時にポンプ、配管内の液が落水しないように、吐出し口近傍にチャッキ弁を設置することを推奨します。

インバータ及び、運転方法を特定できない場合は、下記の内容に従って、ご使用ください。

ポンプ	60Hz仕様を使用してください。
制御方式	V / F 一定制御
運転周波数	30 ~ 57Hz
運転電流 (インバータ2次側)	商用電源での負荷率 90%以下の電流値
起動周波数	50Hz以上
起動 / 停止時 加減速時間	1秒以内
チャッキ弁	ポンプ吐出し口近傍に チャッキ弁を設置ください。

### ⚠ 注意

低速起動 / 低速運転によりポンプ内の空気が抜けず空運転や、メカニカルシールの固着の原因となり、メカニカルシール破損、液漏れの原因となることがあります。

## ■ 7. 起動

### ⚠ 注意

エア抜きプラグの位置を確認し、ふき出した搬送液により怪我をしたり、電動機や部品をいためることがないようにしてください。  
熱水を汲み上げるときは、火傷をしないように十分に注意を払ってください。

ポンプ起動前に以下を確認ください：

- すべての配管接続部は十分に締め付けられていること。
- 規定の最低水位以上の水位が確保されていること。
- ポンプ吸込み口が閉塞されていないこと。

次の要領でポンプを起動ください：

1. 吐出側の仕切り弁を“閉”状態からわずかにあけた状態にします。
2. エア抜きプラグのある機種は、これをあけた状態にします。

図 11.

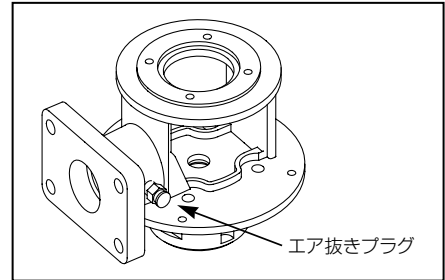

3. 電源を瞬時投入し、電動機のファンを見てポンプの回転方向が正しいか確認します。電動機のファンカバーとカップリングガード表面にポンプの回転方向を示した矢印がありますので確認ください。(ポンプを上から見て反時計回り)

もし、回転方向が反対の場合は、ケーブルのつなぎ替えをしてください。

4. ポンプを起動します。
5. ポンプ、配管内の空気が抜け、流量、圧力が安定するまで仕切り弁をわずかにあけた状態にしておきます。
6. エア抜きプラグのある機種は、流量、圧力が安定したらこれを締めてください。
7. 完全に空気が抜ければ、ポンプを通常運転いただけます。仕切り弁を完全に開けてください。

### ⚠ 注意

ポンプは絶対に吐出バルブを締め切った状態で運転しないでください。ポンプ内の液温上昇、沸騰の原因となり、ポンプが破損する恐れがあります。

## ■ 8. 一般保守

### ⚠ 注 意

ポンプの保守を行う前に、ポンプの電源をすべてオフにし、誤って作業中にオンにならないよう処置を施してください。

### 8.1. 潤滑

メカニカルシールとポンプ内部の軸受は搬送液で潤滑・冷却されており、保守の必要はありません。

ポンプを長期に渡り使用しない場合は、メカニカルシールが固着することがありますので、カップリングガードを一つ外し、ポンプヘッドとカップリングの間のシャフトにシリコンオイルを数滴塗布してください。（長期保管に入る前と、再度運転する前に行なうことを推奨します。）

図 12.

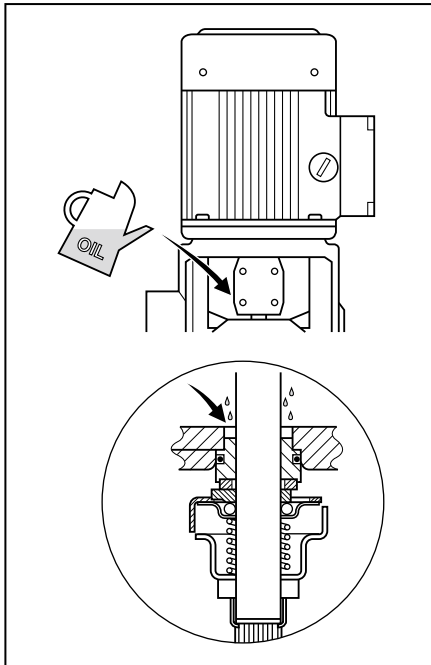

### 電動機の軸受：

グリースニップルのない電動機は、定期的な保守の必要はありません。

グリースニップルのある電動機は、定期的なグリースの補給が必要です。詳しくは、電動機のカバーに貼ってある潤滑保守要領をご参照ください。

### 8.2. フィルター

インペラーを詰まらせる恐れのある固形物（繊維クズ、細長く絡みやすくなっている切粉等）を含む液体や、切粉、砂、あるいは泥状のヘッド等を含む液体を通す場合は、必ずフィルター等で前処理が必要です。フィルターは定期的に清掃又は交換をしてください。

### 8.3. 定期点検

点検時期は、運転状況、運転時間によります。定期的な間隔を決めて次の点検をしてください。

- ・ 液質（フィルターの清掃又は交換）、ポンプ性能のチェック（流量、圧力）
- ・ 漏洩
- ・ 電動機の過熱
- ・ 電動機過負荷装置のトリップ時間の調整
- ・ 制御装置のはたらきに異常はないか
- ・ タンク内水位
- ・ 起動停止の頻度

もし上記に異常を認めなければ、何もそれ以上することはありません。

もし不良箇所があれば、不良箇所発見早見表のより適切な処理をしてください。

## ■ 9. サービス

 <b>注 意</b>
--

ポンプを有害な液体に使用された場合は、汚染状況を明示していただかなければなりません。
--

当社にポンプのサービスをご依頼される場合は、ポンプをお送りいただく前に、使用液に関する詳細をお知らせいただく必要があります。事前のお知らせなしに当社にポンプをお送りいただいても当社はポンプのサービスをお断りすることがあります。この場合、ポンプ返却に掛かる輸送費等はお客様側にご負担いただきます。

したがって、有害な液体に使用されたポンプのサービスをご依頼される場合は、必ず、その液体の詳細を事前にお知らせください。

### 9.1. サービスキット

消耗部品のセット（サービスキット）をご用意いたしております。お問い合わせください。

### 9.2. カップリング調整

カップリングを取り外した際は、取り付け時に高さ調整が必要です。（ページ 29、30 をご参照ください。）



## ■ 10.不良箇所発見早見表

⚠ 注 意		
ポンプの保守を行う前に、ポンプの電源をすべてオフにし、誤って作業中にオンにならないよう処置を施してください。		
トラブル	原因	対策
1. 電源投入したが電動機が回らない。	a) 配線不良	配線を正しく接続する。
	b) ヒューズ切れ	ヒューズを交換する。
	c) 電動機起動装置の過負保護装置が作動している。	過負保護装置をリセットする。
	d) サーマル保護装置が作動している。	サーマル保護装置をリセットする。
	e) 電動機起動装置の主接点が閉じていないかコイル不良。	接点が磁気コイルを交換する。
	f) 制御回路不良	制御回路を修理する。
	g) 電動機不良	電動機を交換する。
2. 電源スイッチを入れてもすぐに電動機過負保護装置が作動してします。	a) 一相のヒューズ切れかブレーカーが飛んでいる。	ヒューズを交換する。
	b) 電動機過負保護装置の接触不良	電動機起動装置の接点を交換する。
	c) ケーブルの接続不良	ケーブルを正しく接続するか交換する。
	d) 電動機の巻線不良	電動機を交換する。
	e) ポンプに異常がある。	ポンプの詰まりを取り除く。 あるいは、破損部品を交換する。
	f) 過負保護装置の設定が低すぎる。	過負保護装置の設定を正しくする。
3. 過負保護装置が頻繁に作動する。	a) 過負保護装置の設定が低すぎる。	過負保護装置の設定を正しくする。
	b) 負荷が大きいときに電圧が低下する。	電源容量を確認する。
4. 過負保護装置は作動していないが、ポンプが回らない。	a) 1. の a)、b)、d)、e) を確認する。	
5. ポンプは回るが、水が出てこないあるいは、性能が安定しない。	a) ストレーナーが部分的に詰まっている。	ストレーナーを清掃する。
	b) タンク内の液面レベルが低すぎる。	液面レベルを上げる。
	c) ポンプ、配管に空気が溜まっている。	吸込み状態をチェックする。 ポンプの空気抜きを行う。
6. メカニカルシールから漏れがある。	a) メカニカルシール不良	メカニカルシールを交換する。
7. 異音が発生する。	a) ポンプ内でキャビテーションが発生している。	吸込み状態をチェックする。ストレーナーが詰まっていないか確認する。
	b) ポンプシャフトの位置がずれているため、ポンプが（摩擦抵抗により）スムーズに回転しない。	カップリング高さを調整する。
	c) インバータ運転を行っている。	「6.1. インバータの使用」を参照ください。

## ■ 11.廃棄

このポンプやその部品を廃棄処分する場合は、公的廃棄物収集サービス又は、廃棄物回収業者にご依頼ください。

■ 12. 構造図例

SPK1, 2, 4, 8 : 標準仕様 (吐出部 - 鋳鉄製)

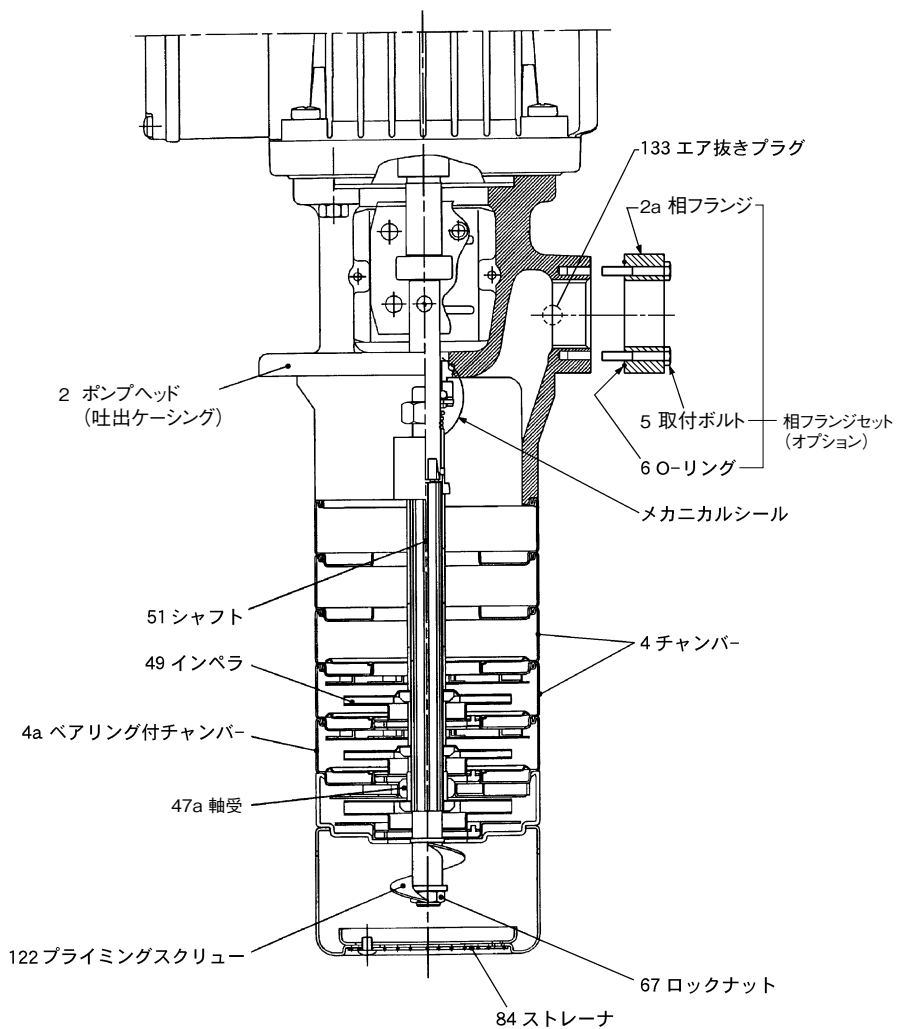

## SPK1, 2, 4, 8 : オプション (吐出部 - ステンレス製)

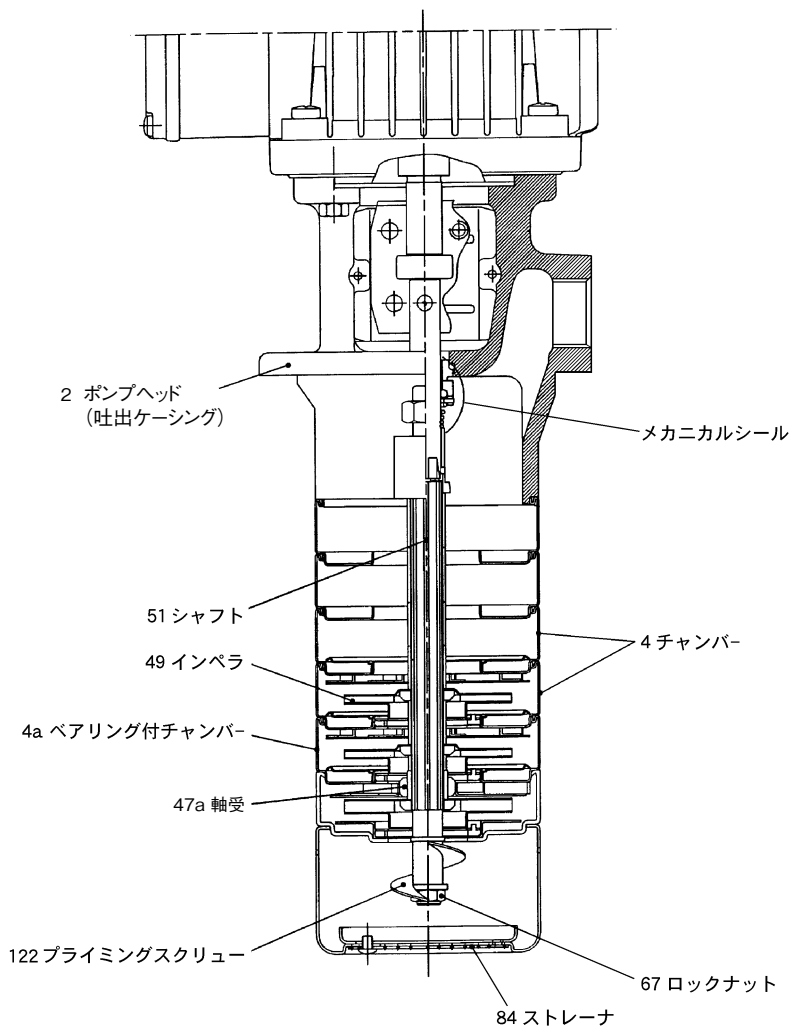

CRK2, 4 : 標準仕様 (吐出部 - 鋳鉄製)

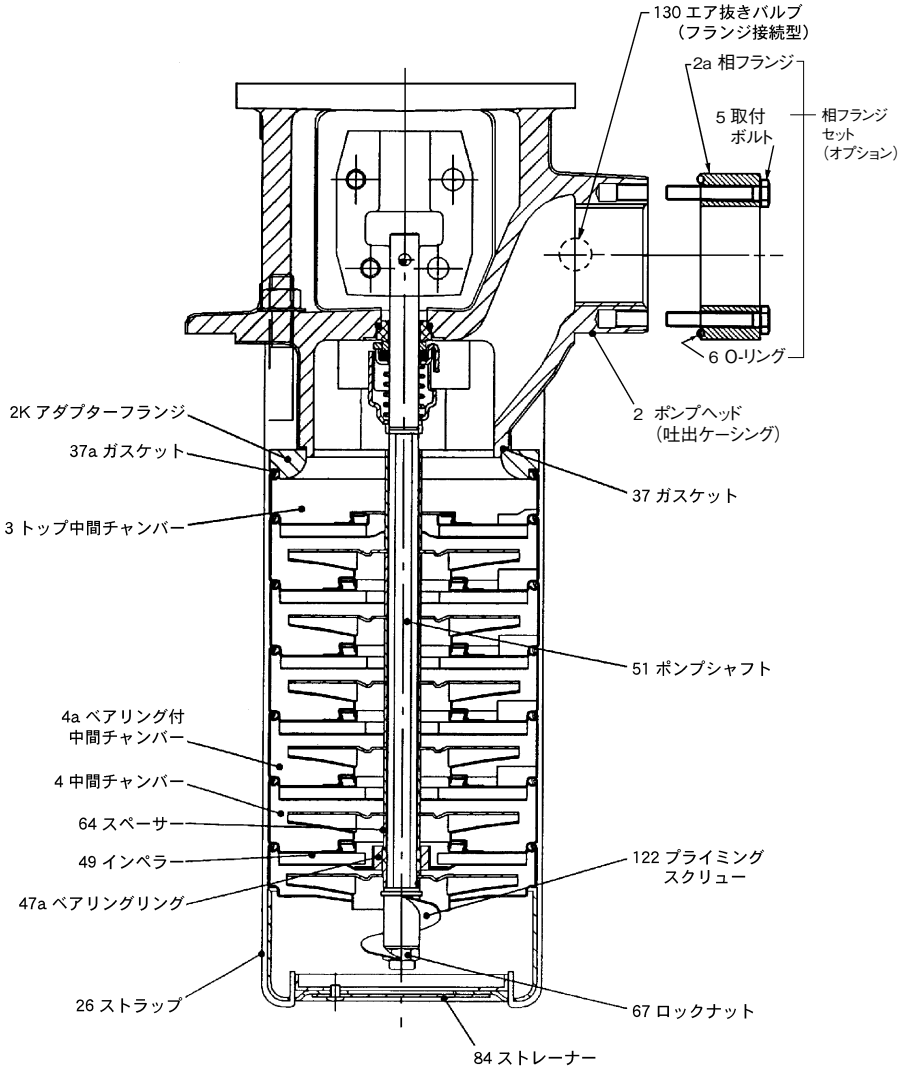

CRK2, 4 : オプション (吐出部 - ステンレス製)

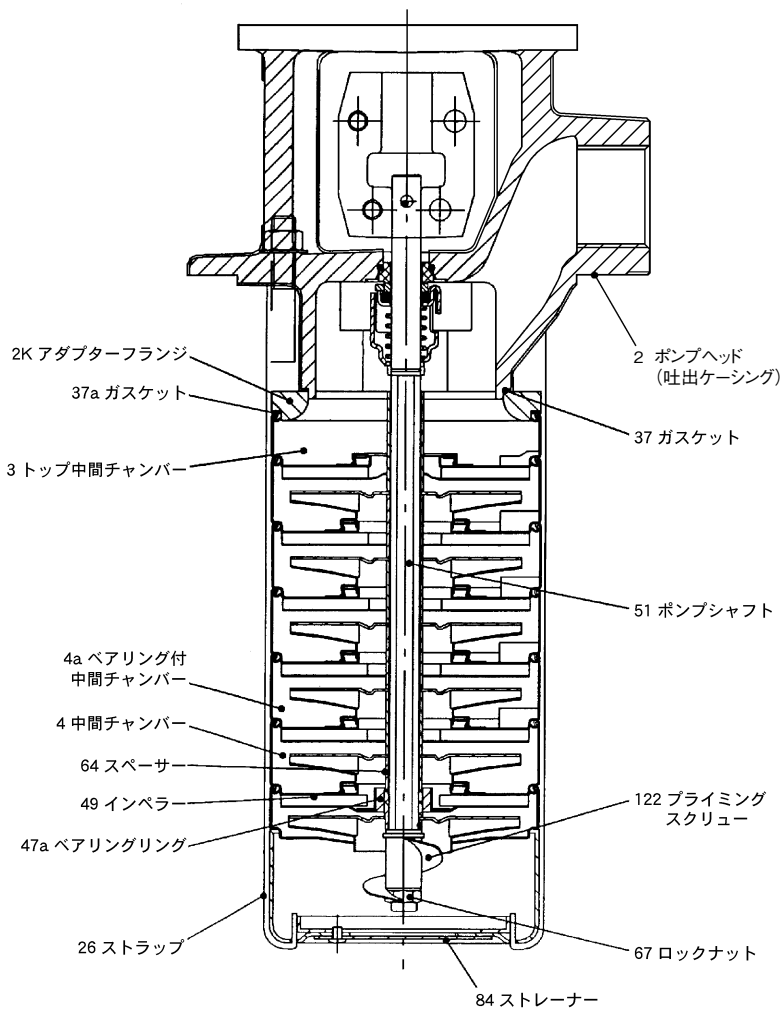

MTR1, 3, 5, 8 : 日本標準  
 (DBT仕様《ドレン・バック・タンク》、吐出部-鋳鉄製)

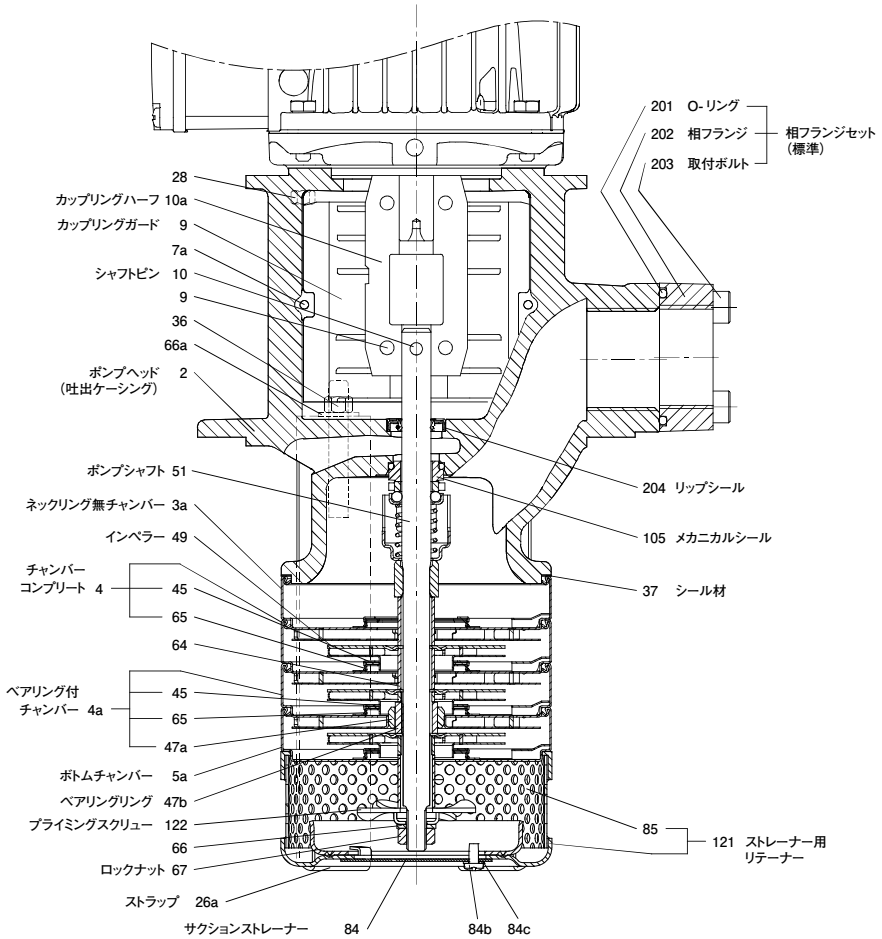

MTR1, 3, 5, 8 : オプション  
 (CMS仕様《カートリッジ・メカニカル・シール》、吐出部—ステンレス製)

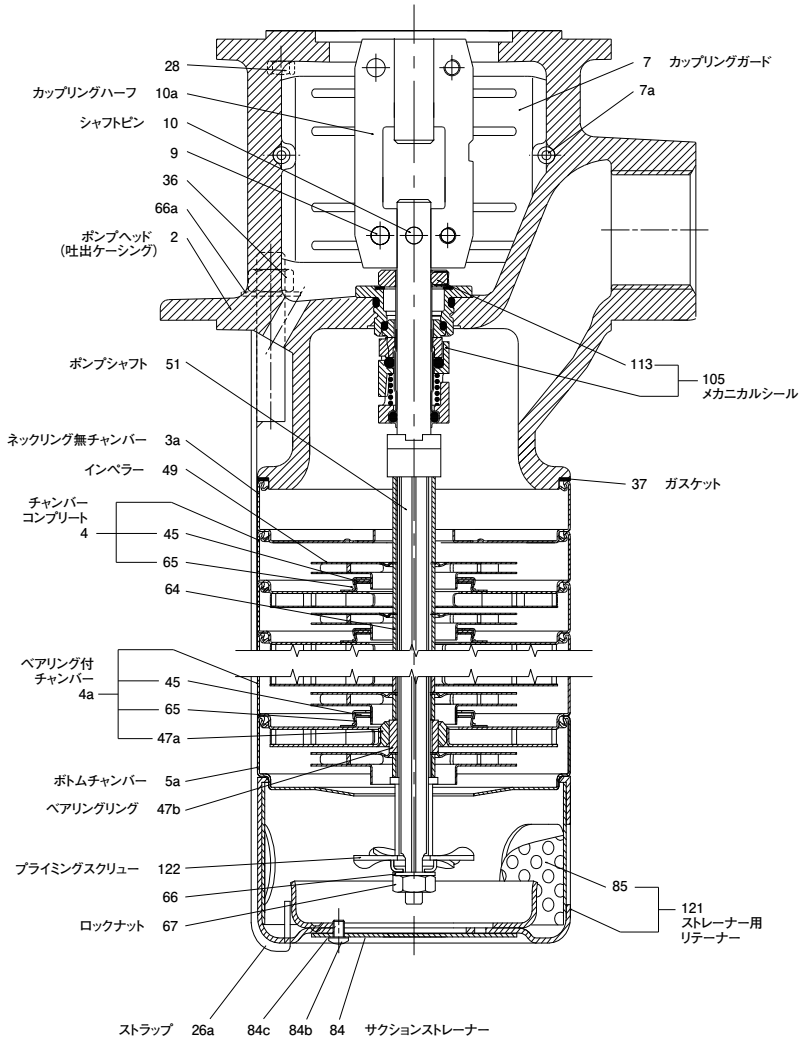

MTR1, 3, 5 : オプション  
 (CMS仕様《カートリッジ・メカニカル・シール》、吐出部一鑄鉄製)

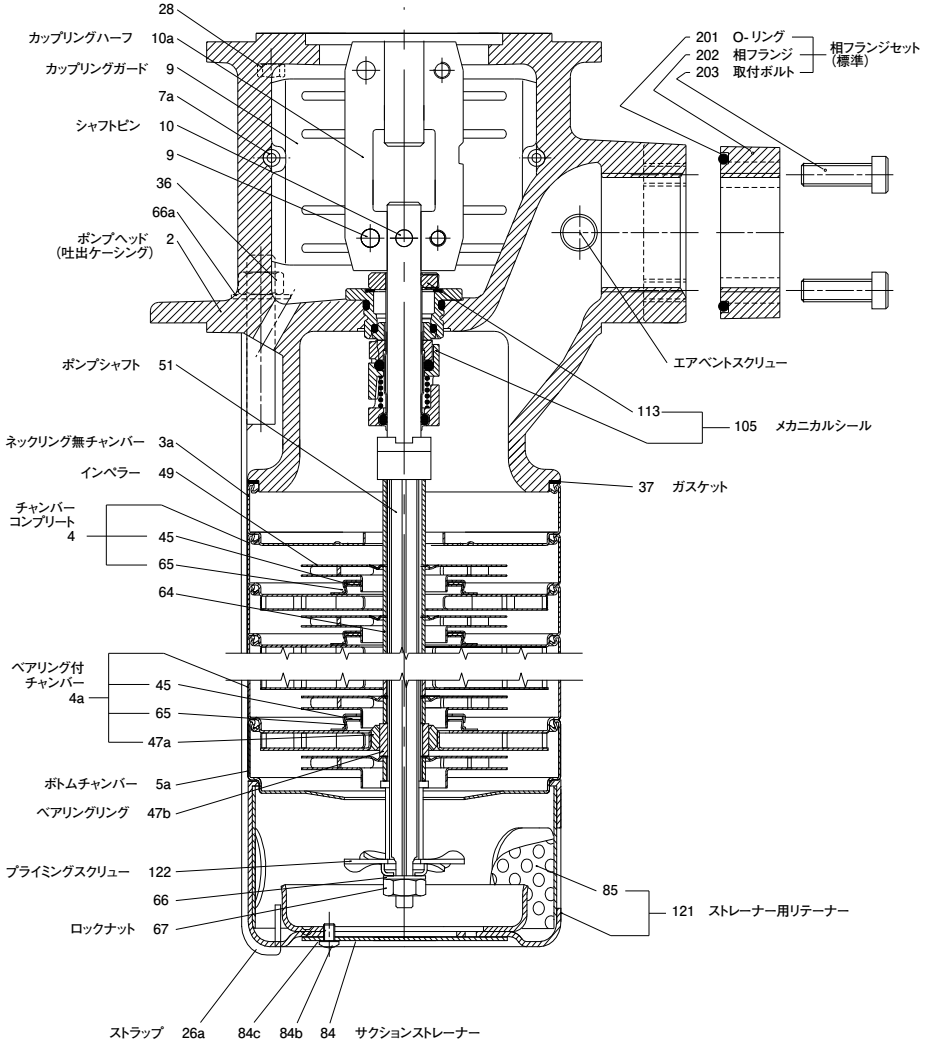



MTR1, 3, 5 : オプション  
 (DBT仕様《ドレン・バック・タンク》、吐出部ステンレス製)

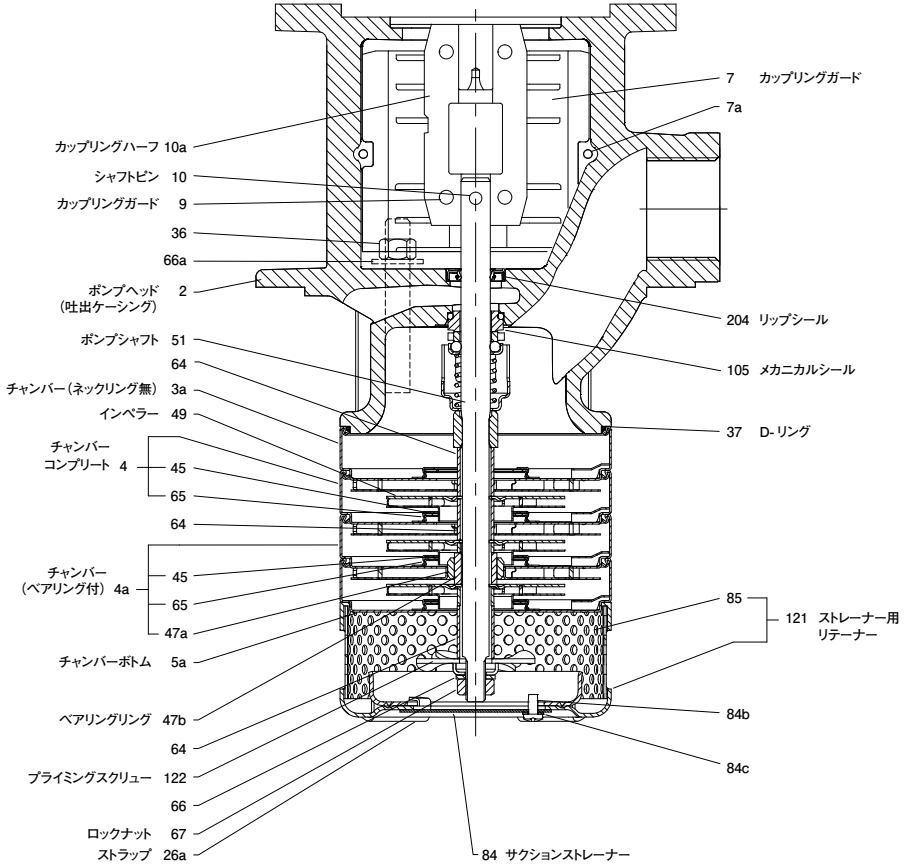

MTR10, 15, 20 : 日本標準  
 (DBT仕様《ドレン・バック・タンク》、吐出部—鑄鉄製)

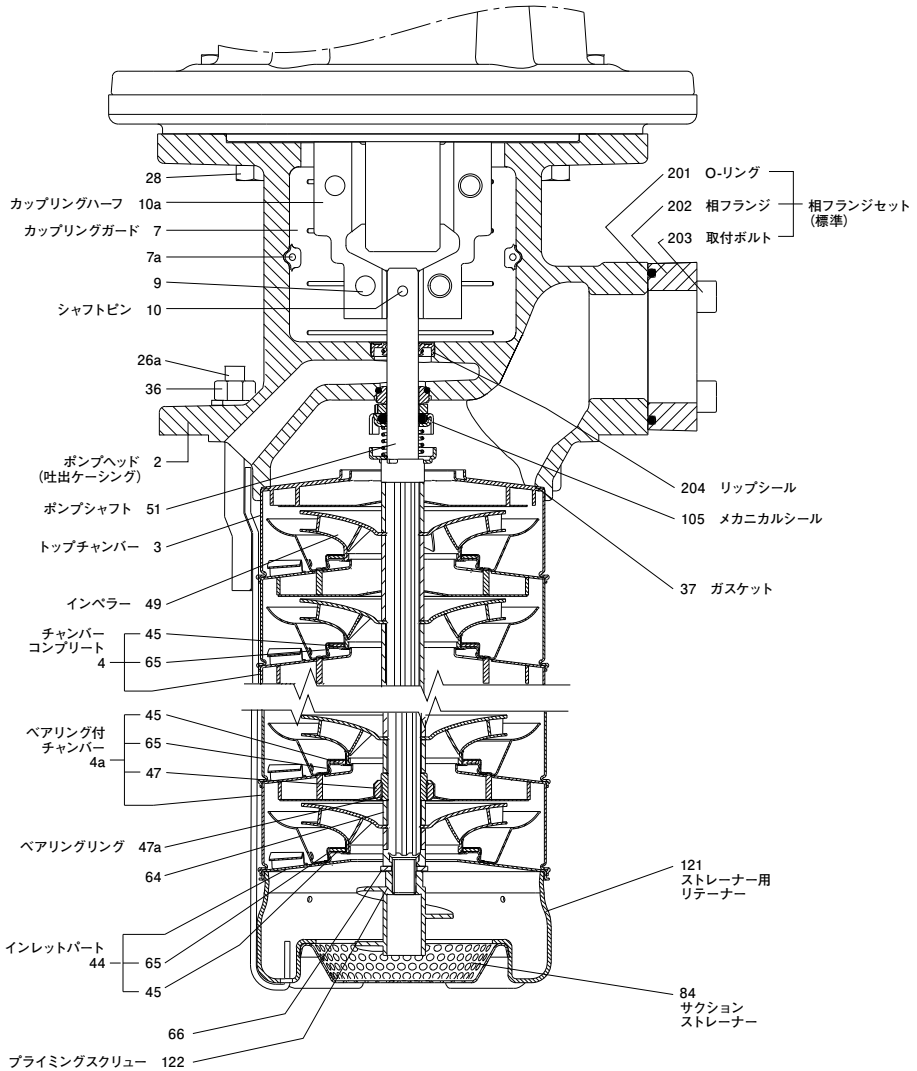

MTR10, 15, 20 : オプション  
 (CMS仕様《カードリッジ・メカニカル・シール》、吐出部 - 鋳鉄製及びステンレス製)

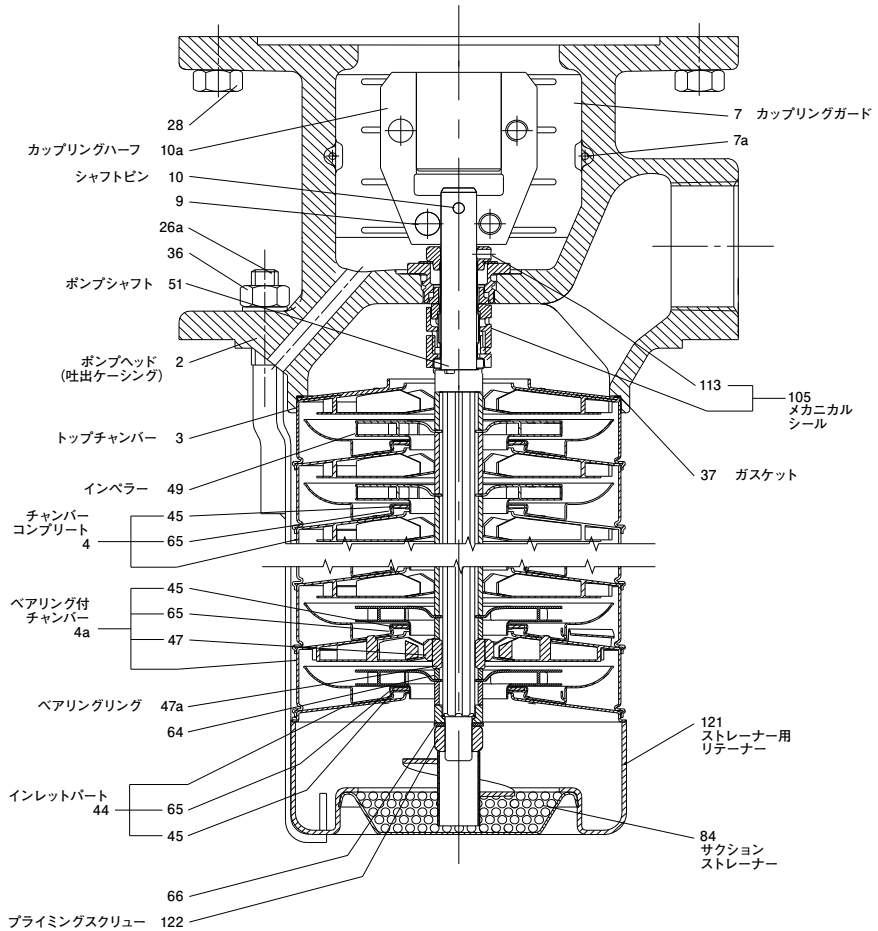

MTR10, 15, 20 : オプション  
 (DBT仕様《ドレン・バック・タンク》、吐出部ステンレス製)

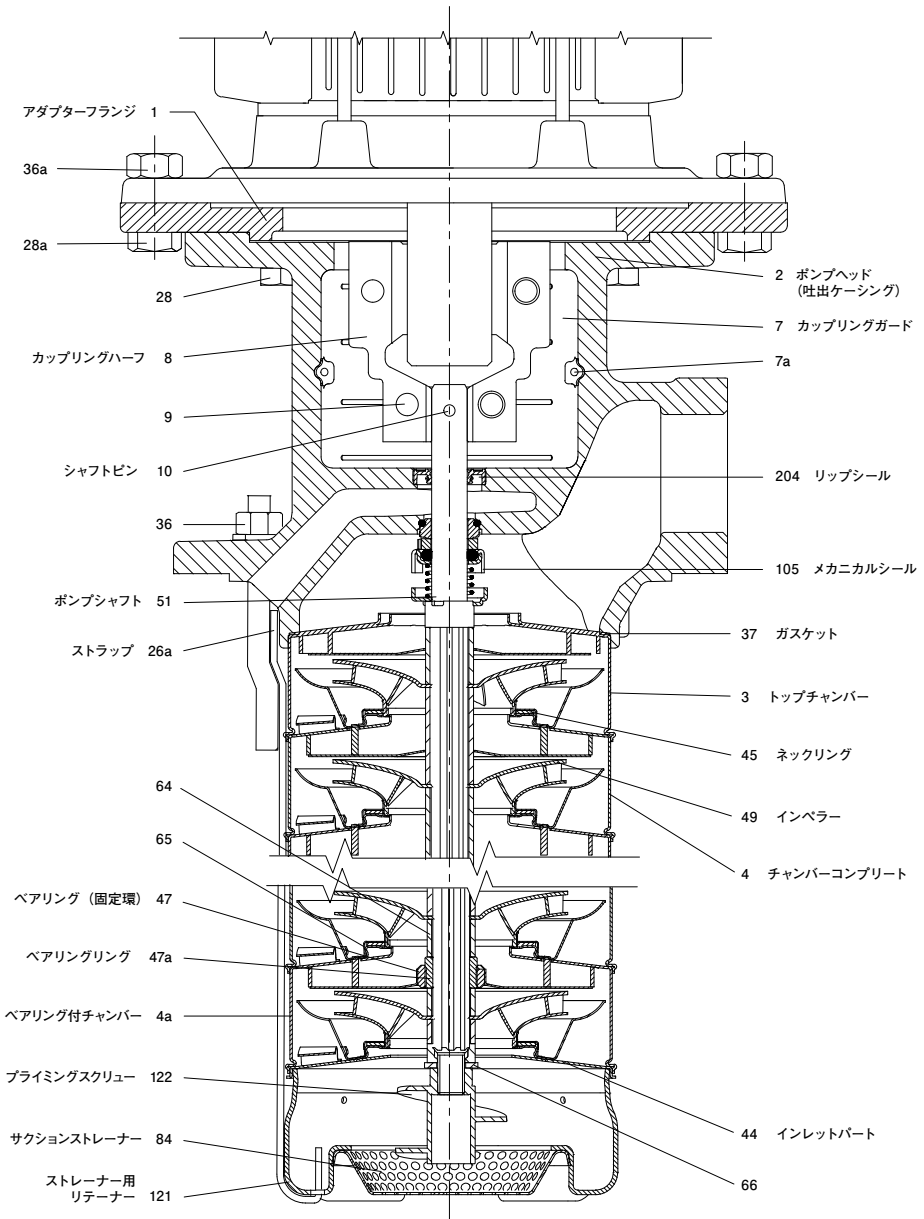

MTR32, 45, 64 : 日本標準  
 (CMS仕様《カードリッジ・メカニカル・シール》)

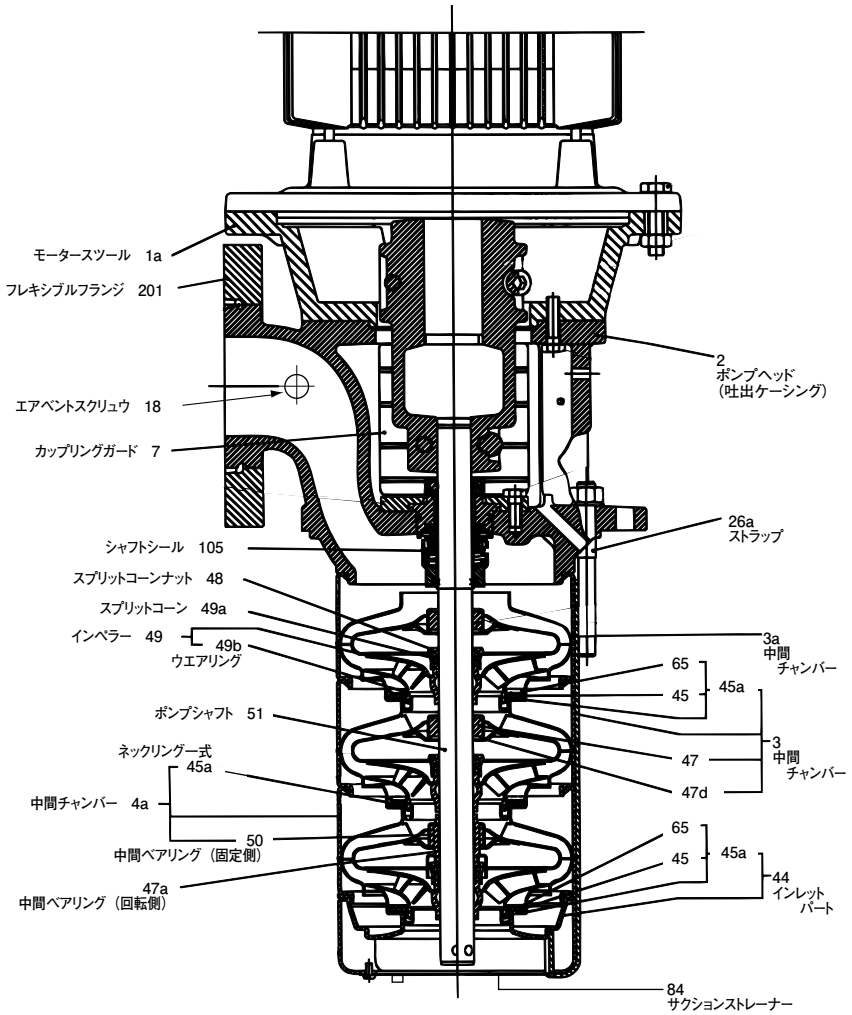

MTR32, 45, 64 : オプション  
 (DBT仕様《ドレン・バック・タンク》、吐出部一鑄鉄製)

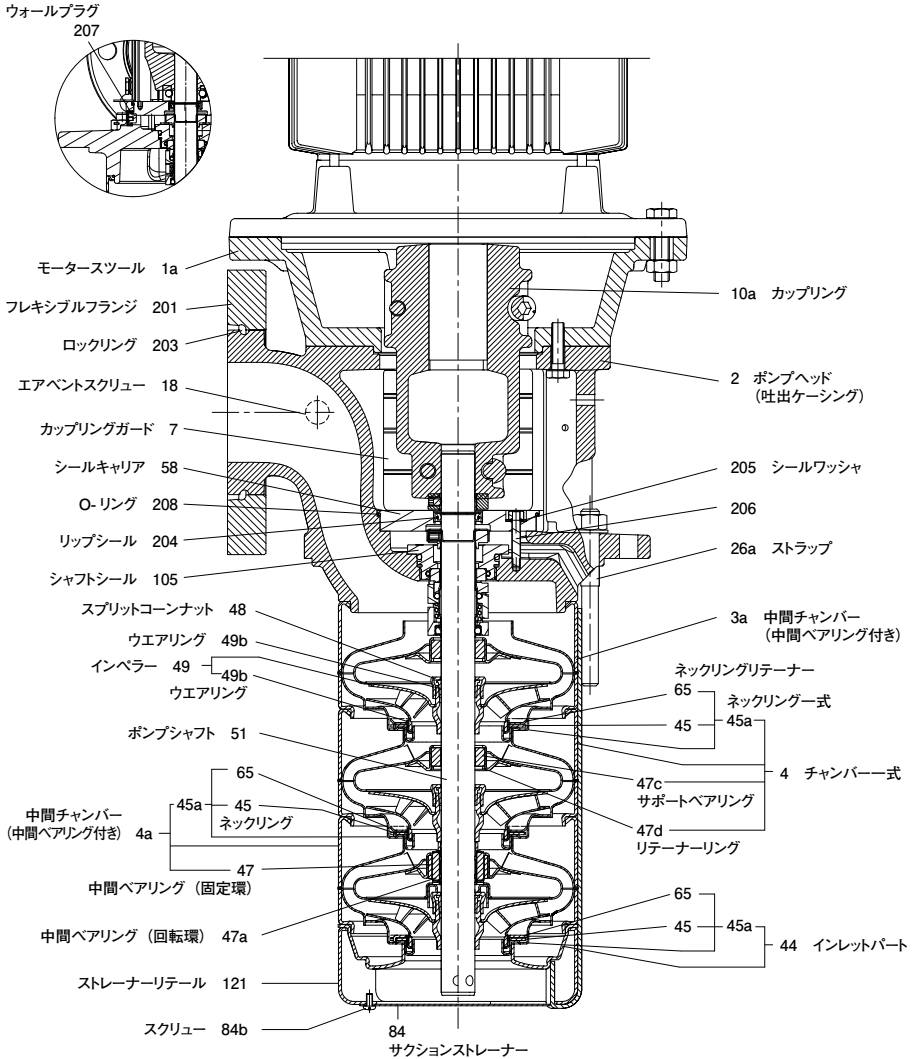

CRK/MTR 1, 3, 5

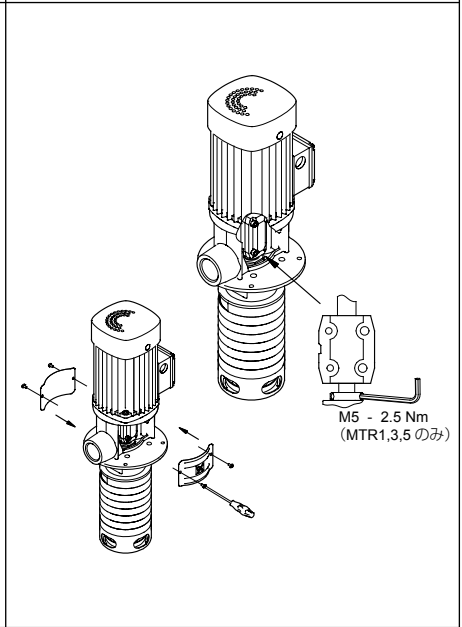
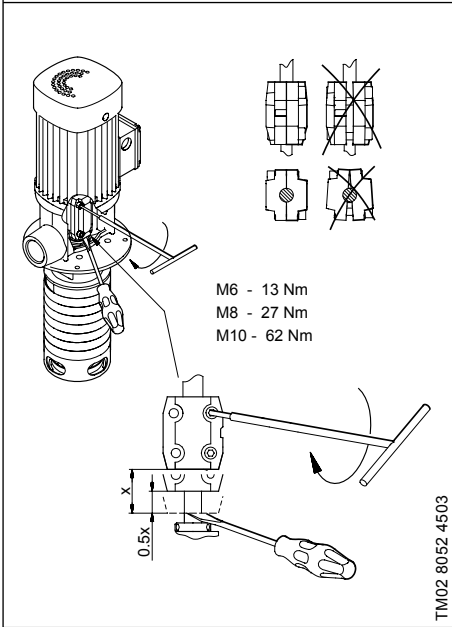
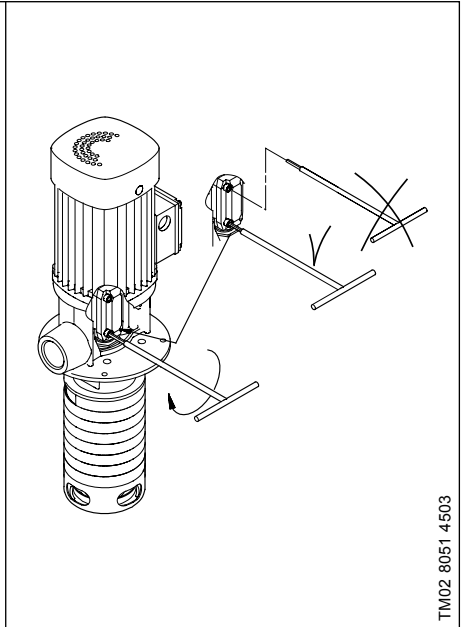
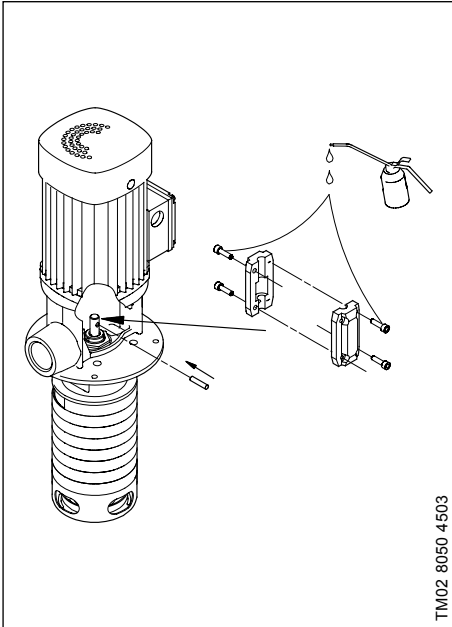

MTR10, 15, 20

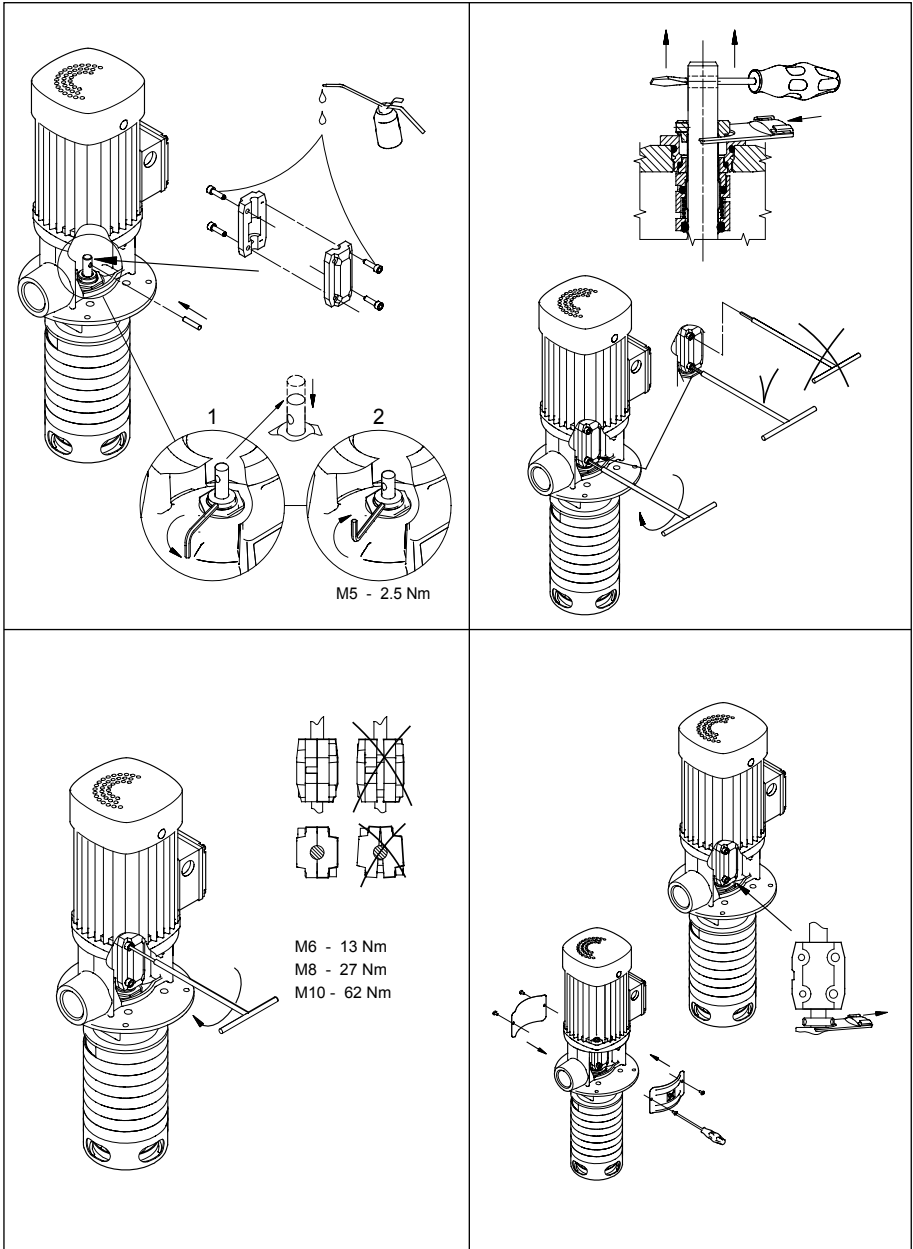



MTR32, 45, 64

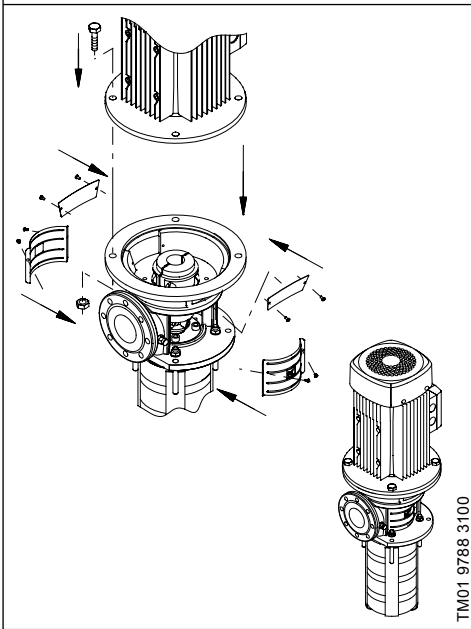
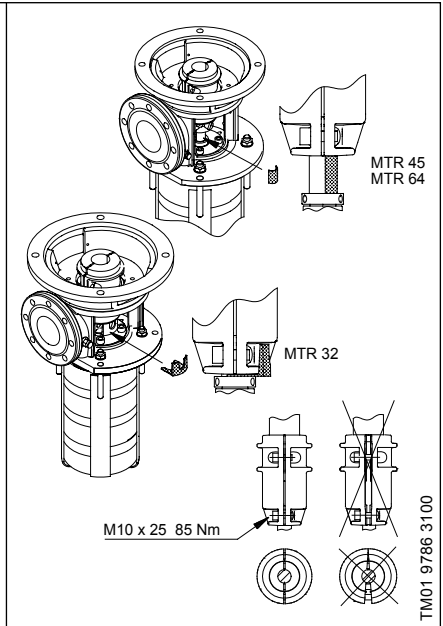
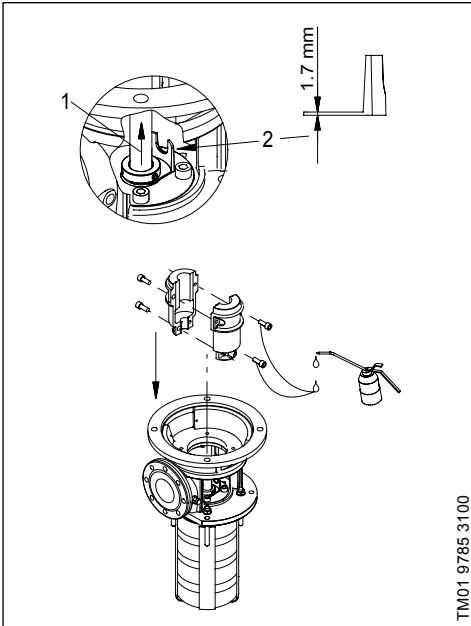

※ 国内メーカー電動機に関しては別紙取扱説明書を参照ください。

## MG 電動機取扱説明書



### 適合宣言書

#### Declaration of conformity

We, Grundfos, declare under our sole responsibility that the products MG/ML, to which the declaration below relates, are in conformity with these Council Directives listed below at the approximation of the laws of the EC/EU member states.

These Directives and standards apply from 20th April 2016 and onwards:

- Low Voltage Directive (2014/35/EU).  
Standard used: EN 60034 - 1:2010.
- Ecodesign Directive (2009/125/EC).  
Electric motors:  
Commission Regulation (EC) No. 640/2009.  
Applies to 50 Hz or 50/60 Hz, three - phase Grundfos motors in the range of 0.75 – 22 kW and 1.0 to 30 hp, marked „IE2“ or „IE3.“  
See motor nameplate.  
Standard used: EN 60034 - 30:2009

Székesfehérvár,  
17. March, 2016

Zoltán Lajos  
Engineering Manager  
GRUNDFOS Holding A/S  
Poul Due Jensens Vej 7  
8850 Bjerringbro, Denmark

These motors must not be put into service until the machinery into which they are to be incorporated has been declared in conformity with the relevant directives.

This EC/EU declaration of conformity is only valid when published as part of the Grundfos installation and operating instructions or safety instructions.

### ■ 1. 結線

電源の結線は法令に従って行ってください。電動機は必ず外部の電源スイッチまたはマグネットスイッチ等に接続してください。

0.25 ~ 2.2kW

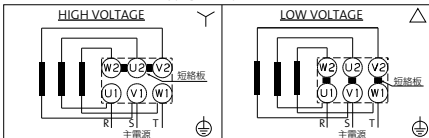

3.0 ~ 22kW

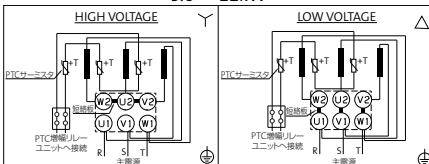

### △ 注意

1. ターミナル内の結線（短絡板）は予めご指定の電圧仕様様に設定済みです。短絡板を入れ替えないでください。短絡板を組み替えて電圧仕様を変更する場合には必ず電動機銘板の電圧仕様を確認して行ってください。
2. ご使用の電源が正相の場合は、端子台に表示の U1、V1、W1 の順に結線を行ってください。結線が正しければ、電動機ファンカバー上部指示（回転シール）方向に回転します。電源の正逆がはっきりしない場合は回転方向を必ずご確認ください。
3. 配線は、できるだけ短くしてください。ただしアース線だけは長くし、ケーブルが引き抜かれた場合も、最後までアース線を残す必要があります。
4. 動力線の材質とサイズは、内線規定などの基準にしたがって選定ください。周囲温度 40℃ の場合、端子箱内部の温度は 80℃ まで上昇することがあります。耐熱 90℃ 以上の耐熱ケーブルの使用をおすすめします。

### ■ 2. 保守、点検

電動機への電源接続、保守、点検を行う場合には必ず電源スイッチを切っておいてください。また作業中に電源が入らないようにしておいてください。

### ■ 3. 電動機保護（サーマルは I<sub>max</sub> で設定ください）

- 0.25 ~ 2.2kW  
制御回路に必ず過負荷保護装置（サーマルリレー）を設置願います。
- 3.0 ~ 22kW  
標準で PTC サーモスタ素子が電動機に埋め込まれており、専用の保護装置に接続することにより電動機を焼損から保護することが可能です。

### ■ 4. 許容最大発停回数

電動機単体での許容最大発停回数は電動機出力により制限があります。

4 kW まで：最高 100 回/時  
5.5 kW 以上：最高 20 回/時

ポンプを含めた総合での許容最大発停回数は、使用圧力、使用状況によって異なりますが、使用圧力 1.0MPa を超えるようなポンプの場合には可能な限り発停回数を減らすか、連続運転を推奨致します。

### △ 注意

高頻度の始動/停止の繰り返しは、電動機、電磁接触器の寿命を著しく縮めるだけでなく、ポンプ部の早期損傷に繋がる場合があります。

### ■ 5. インバータによる運転

グランドフォスの 3 相電動機はすべてインバータに接続することができます。インバータの種類によっては、電動機を接続すると電動機の騒音値が高くなる場合があります。さらに、高いピーク電圧により電動機が破損する場合もあります。

### △ 注意

グランドフォスの電動機 MG71、MG80 は、電源の端子の間にピーク値が 650V を超える電圧がかからないようにしてください。

グランドフォスの他の電動機には電源端子の間にピーク時が 1250V を超える電圧がかからないようにしてください。

インバータと電動機の間に LC フィルタを取り付けると騒音の増加や高いピーク電圧を防止することができます。詳しくはインバータの製造元に問い合わせてください。

■ 6. 騒音レベル

下表を参照してください。

電動機出力 (kW)	50 Hz [dB(A)]		60 Hz [dB(A)]	
	2 極	4 極	2 極	4 極
0.25	53	38	59	42
0.37	50	44	53	46
0.55	50	40	53	43
0.75	49	44	54	47
1.1	49	44	54	47
1.5	54	43	59	49
2.2	56	42	60	44
3.0	55	50	60	50
4.0	59	48	64	48
5.5	59	50	64	55
7.5	60	51	65	56
11	61	53	65	58
15	61	54	65	58
18.5	61	—	65	—
22	64	—	69	—

この内容は変更する場合があります。

■ 7. PTC サーミスタ電動機保護回路

(3.0 ~ 22kW に標準装備)

PTC サーミスタ素子を電動機の巻線に直接埋め込み、直接巻線の温度を検出、定格温度に達した時サーミスタの抵抗値がほぼ瞬間的に増加することを利用した保護回路です。また間欠運転、変動負荷運転などの変則的な運転による緩速・急速熱変動に対しても確実な保護が可能です。  
この保護回路利用するためには外部の制御盤にグルンドフォスのモータ・プロテクタ MP204 を設置し、PTC サーミスタ回路を T1-T2 に接続、アラームリレーの接点を制御回路に組み込んでください。

△ 注意

PTC サーミスタの許容電圧は DC30V です。  
100V/200V の制御回路に電動機の PTC サーミスタを直接接続した場合には、PTC サーミスタの損傷と共に電動機の焼損に繋がります。

使用例

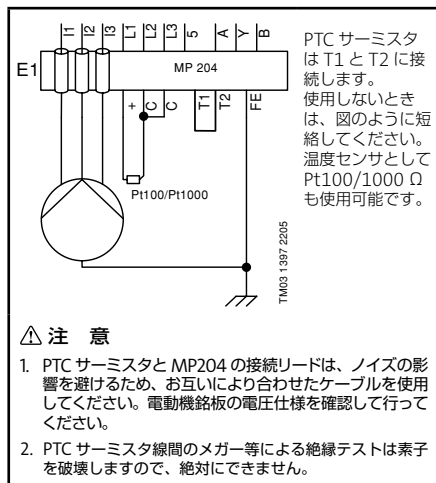

△ 注意

1. PTC サーミスタと MP204 の接続リードは、ノイズの影響を避けるため、お互いにより合わせたケーブルを使用してください。電動機絡板の電圧仕様を確認して行ってください。
2. PTC サーミスタ線間のメガー等による絶縁テストは素子を破壊しますので、絶対にできません。

■ 8. 据付及び締付トルク

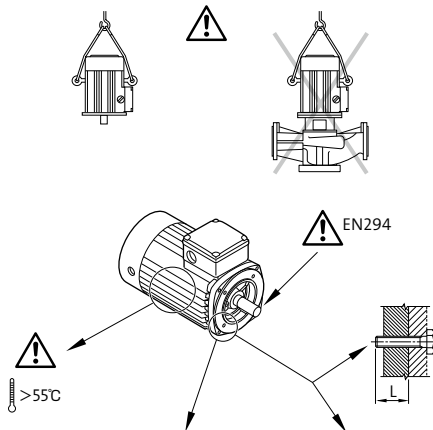

電動機型式	IM B5		IM B14	
	サイズ	締付トルク	サイズ	締付トルク
MG71	M8	12Nm	M6×15	10Nm
MG80	M10	23Nm	M6×15	10Nm
MG90	M10	23Nm	M8×15	12Nm
MG100	M12	40Nm	M8×15	12Nm
MG112	M12	40Nm	M8×15	12Nm
MG132	M12	40Nm	M10×16	23Nm
MG160	M16	80Nm	—	—
MG180	M16	80Nm	—	—

■ 9. 保護方式 ( IEC 60034-5 : 1991 準拠 )  
( JIS C 4034-5 : 1999 準拠 )

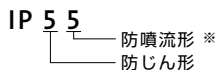

※ ノズル口での水圧 0.3bar、距離 300 ~ 500mm 注水量 12.5ℓ/min で 1m<sup>2</sup> 当り 1 分間で水の侵入しない構造あるいは侵入したとしても吐出される構造。

■ 10. 廃棄について

本製品を廃棄の際は産業廃棄物として法規に従い適切に処理してください。

## グランドフォスポンプ株式会社

お問い合わせは下記本社・サービス、もしくは取扱い販売店までお願いいたします。  
※各営業拠点の電話番号は本社電話番号に集約いたしました。

### ● 販売店

浜松本社 〒 431-2103 静岡県浜松市北区新都田1-2-3

営業窓口 カスタマーセールスサポートセンター (CSSC)

■見積のご依頼・製品や納期に関するお問い合わせ

■新規ご注文・ご注文に関するお問い合わせ

サービス 〒 431-2103 静岡県浜松市北区新都田1-2-3

■整備・修理に関するお問い合わせ

営業拠点 仙台、小山、東京、長岡、名古屋、大阪、広島、福岡、熊本

TEL 053-428-4760 (営業全社共通)

[gjk\\_sales@sales.grundfos.com](mailto:gjk_sales@sales.grundfos.com)

[gjk\\_order@sales.grundfos.com](mailto:gjk_order@sales.grundfos.com)

TEL 053-528-4769

[service-gjk@grundfos.com](mailto:service-gjk@grundfos.com)



<https://www.grundfos.com/jp>

※カタログ内容は、改良のため予告なく変更することがあります。

第20版 2023.08

No. 9127P641

10000

GRUNDFOS 